



numen<sup>®</sup>

Protecciones modulares de aluminio para arquitectura

[Dossier de aplicaciones](#)





NUMEN®

Reinterpreta las formas tradicionales y las incorpora a la arquitectura de hoy con materiales inox y aluminio, aplicaciones modulares, sistemas articulados de adaptación a obra y acabados en colores lacados, anodizados y sublimaciones de madera y acero Cortén.

# numen®



numen® es una gama de balcones, celosías y vallas resuelta con perfiles de aluminio, basada en la reinterpretación de soluciones tradicionales y que, no obstante, aporta novedades estéticas y considerables ventajas funcionales respecto a la oferta actual.



- Diseño funcional rigurosamente racional: Se suministra en módulos prefabricados a medida. Placa de anclaje articulada. Adaptable a las inclinaciones del terreno mediante banqueos. Instalación inmediata sin necesidad de mecanizaciones ni operaciones especializadas.
- Estructura y composición ligada a los materiales tradicionales como la madera y el hierro.
- Estética sobria con inspiración popular. Se suministra en distintos acabados: anodizado, lacado y sublimaciones de acero Corten y maderas.
- Larga duración debido a que la totalidad de los materiales son inoxidables.
- Precios populares.

## ÍNDICE

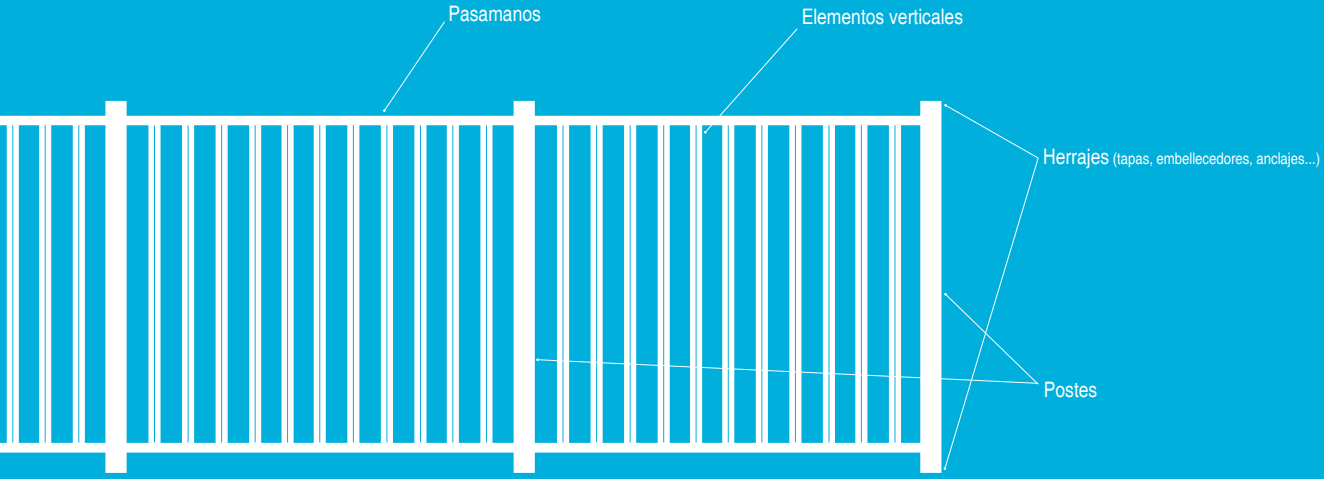

VALLAS Y BARANDILLAS	
· Catálogo de modelos .....	7
ANTEPECHOS Y BALCONES	
· Catálogo de modelos .....	13
GAMA DE COLORES .....	16
DESCRIPCIÓN TÉCNICA .....	17



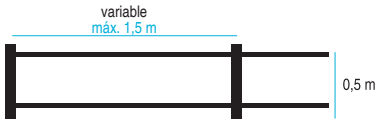

VALLAS Y BARANDILLAS

catálogo de modelos

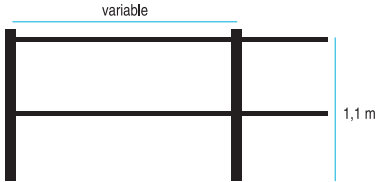
sencillo  
vallas y barandillas



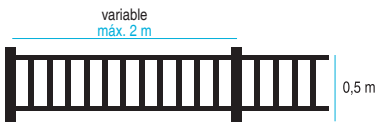

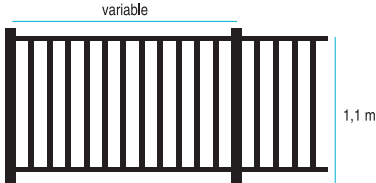
MODELO Y REFERENCIA	Elementos y materiales	Acabados (ver colores en pág. 24)	Dimensiones
Ref.: 640400001 	<b>Pasamanos</b> (Alum. Extr.) <b>Postes</b> (Alum. Extr.) <b>Herrajes</b> (Zamak)	<ul style="list-style-type: none"> <li>• <b>Alum. Extr.</b> Lacado Sublimación madera Anodizado</li> <li>• <b>Zamak</b> Lacado</li> </ul>	
Ref.: 640400002 	<b>Pasamanos</b> (Alum. Extr.) <b>Postes</b> (Alum. Extr.) <b>Herrajes</b> (Zamak)	<ul style="list-style-type: none"> <li>• <b>Alum. Extr.</b> Lacado Sublimación madera Anodizado</li> <li>• <b>Zamak</b> Lacado</li> </ul>	



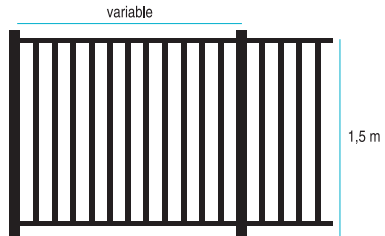

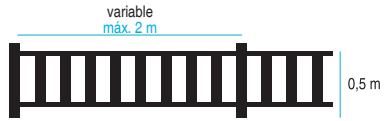
barrote  
vallas y barandillas

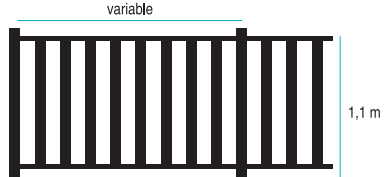
MODELO Y REFERENCIA	Elementos y materiales	Acabados (ver colores en pág. 24)	Dimensiones
Ref.: 640100003 	<b>Pasamanos</b> (Alum. Extr.) <b>Postes</b> (Alum. Extr.) <b>Elementos verticales barrotes</b> (Alum. Extr.) <b>Herrajes</b> (Zamak)	<ul style="list-style-type: none"> <li>• <b>Alum. Extr.</b> Lacado Sublimación madera Anodizado</li> <li>• <b>Zamak</b> Lacado</li> </ul>	
Ref.: 640100004 	<b>Pasamanos</b> (Alum. Extr.) <b>Postes</b> (Alum. Extr.) <b>Elementos verticales barrotes</b> (Alum. Extr.) <b>Herrajes</b> (Zamak)	<ul style="list-style-type: none"> <li>• <b>Alum. Extr.</b> Lacado Sublimación madera Anodizado</li> <li>• <b>Zamak</b> Lacado</li> </ul>	

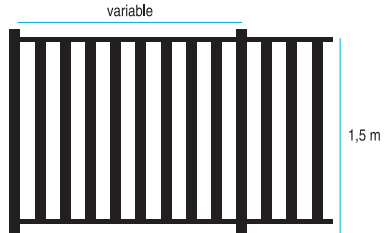

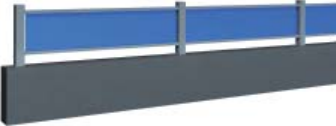
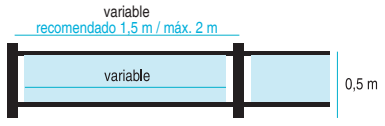
MODELO Y REFERENCIA	Elementos y materiales	Acabados (ver colores en pág. 24)	Dimensiones
Ref.: 640100005 	<b>Pasamanos</b> (Alum. Extr.) <b>Postes</b> (Alum. Extr.) <b>Elementos verticales barrote</b> (Alum. Extr.) <b>Herrajes</b> (Zamak)	<ul style="list-style-type: none"> <li>• <b>Alum. Extr.</b> Lacado Sublimación madera Anodizado</li> <li>• <b>Zamak</b> Lacado</li> </ul>	

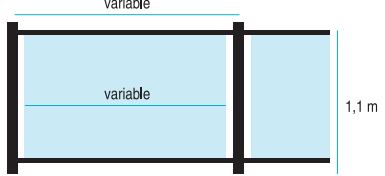
MODELO Y REFERENCIA	Elementos y materiales	Acabados (ver colores en pág. 24)	Dimensiones
Ref.: 640200006 	<b>Pasamanos</b> (Alum. Extr.) <b>Postes</b> (Alum. Extr.) <b>Elementos verticales tablas</b> (Alum. Extr.) <b>Herrajes</b> (Zamak)	<ul style="list-style-type: none"> <li>• <b>Alum. Extr.</b> Lacado Sublimación madera Anodizado</li> <li>• <b>Zamak</b> Lacado</li> </ul>	
Ref.: 640200007 	<b>Pasamanos</b> (Alum. Extr.) <b>Postes</b> (Alum. Extr.) <b>Elementos verticales tablas</b> (Alum. Extr.) <b>Herrajes</b> (Zamak)	<ul style="list-style-type: none"> <li>• <b>Alum. Extr.</b> Lacado Sublimación madera Anodizado</li> <li>• <b>Zamak</b> Lacado</li> </ul>	
Ref.: 640200008 	<b>Pasamanos</b> (Alum. Extr.) <b>Postes</b> (Alum. Extr.) <b>Elementos verticales tablas</b> (Alum. Extr.) <b>Herrajes</b> (Zamak)	<ul style="list-style-type: none"> <li>• <b>Alum. Extr.</b> Lacado Sublimación madera Anodizado</li> <li>• <b>Zamak</b> Lacado</li> </ul>	

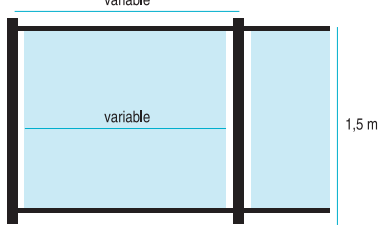
MODELO Y REFERENCIA	Elementos y materiales	Acabados (ver colores en pág. 24)	Dimensiones
Ref.: 640300009 	<b>Pasamanos</b> (Alum. Extr.) <b>Postes</b> (Alum. Extr.) <b>Herrajes</b> (Zamak)  *Se suministra sin cristal. Recomendado 5+5 mm.	<ul style="list-style-type: none"> <li>• <b>Alum. Extr.</b>                          Lacado                          Sublimación madera                          Anodizado</li> <li>• <b>Zamak</b>                          Lacado</li> </ul>	
Ref.: 640300010 	<b>Pasamanos</b> (Alum. Extr.) <b>Postes</b> (Alum. Extr.) <b>Herrajes</b> (Zamak)  *Se suministra sin cristal. Recomendado 5+5 mm.	<ul style="list-style-type: none"> <li>• <b>Alum. Extr.</b>                          Lacado                          Sublimación madera                          Anodizado</li> <li>• <b>Zamak</b>                          Lacado</li> </ul>	
Ref.: 640300011 	<b>Pasamanos</b> (Alum. Extr.) <b>Postes</b> (Alum. Extr.) <b>Herrajes</b> (Zamak)  *Se suministra sin cristal. Recomendado 5+5 mm.	<ul style="list-style-type: none"> <li>• <b>Alum. Extr.</b>                          Lacado                          Sublimación madera                          Anodizado</li> <li>• <b>Zamak</b>                          Lacado</li> </ul>	



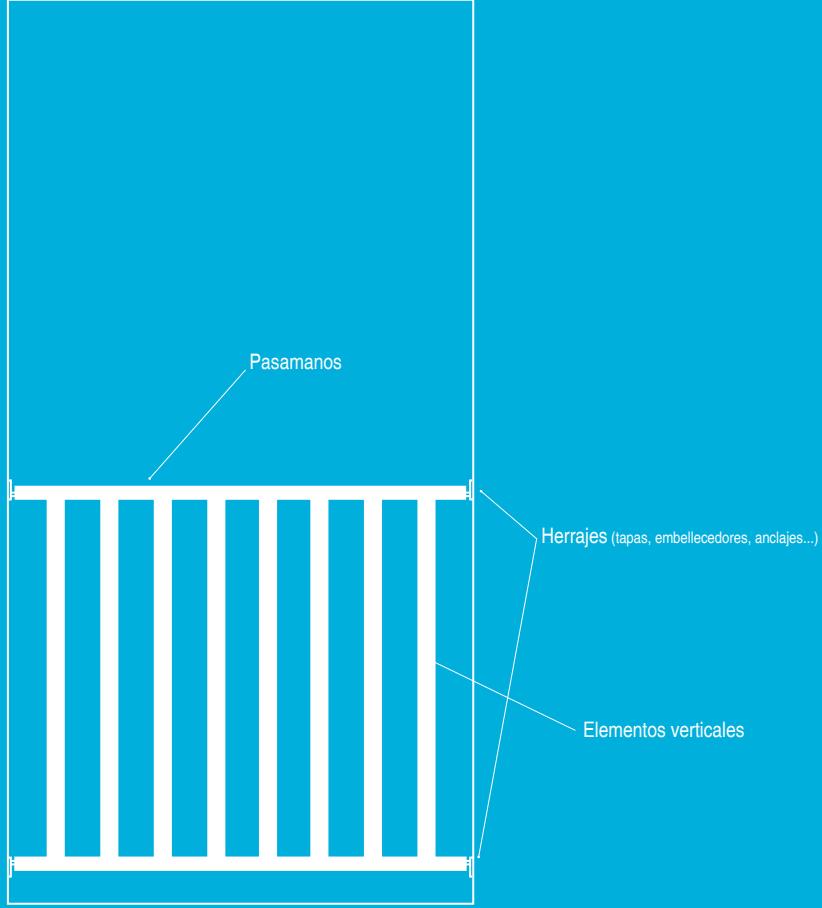

ANTEPECHOS Y BALCONES

catálogo de modelos

barrote  
antepechos y balcones







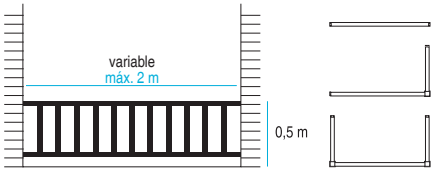

MODELO Y REFERENCIA	Elementos y materiales	Acabados (ver colores en pág. 24)	Dimensiones
Ref.: 640150012 	<b>Pasamanos</b> (Alum. Extr.) <b>Postes</b> (Alum. Extr.) <b>Elementos verticales barros</b> (Alum. Extr.) <b>Herrajes</b> (Zamak)	<ul style="list-style-type: none"> <li>• <b>Alum. Extr.</b> Lacado Sublimación madera Anodizado</li> <li>• <b>Zamak</b> Lacado</li> </ul>	
Ref.: 640150013 	<b>Pasamanos</b> (Alum. Extr.) <b>Postes</b> (Alum. Extr.) <b>Elementos verticales barros</b> (Alum. Extr.) <b>Herrajes</b> (Zamak)	<ul style="list-style-type: none"> <li>• <b>Alum. Extr.</b> Lacado Sublimación madera Anodizado</li> <li>• <b>Zamak</b> Lacado</li> </ul>	

tabla  
antepechos y balcones

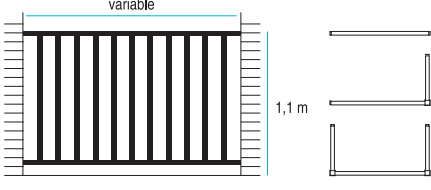
MODELO Y REFERENCIA	Elementos y materiales	Acabados (ver colores en pág. 24)	Dimensiones
Ref.: 640250014 	<b>Pasamanos</b> (Alum. Extr.) <b>Postes</b> (Alum. Extr.) <b>Elementos verticales tablas</b> (Alum. Extr.) <b>Herrajes</b> (Zamak)	<ul style="list-style-type: none"> <li>• <b>Alum. Extr.</b> Lacado Sublimación madera Anodizado</li> <li>• <b>Zamak</b> Lacado</li> </ul>	
Ref.: 640250015 	<b>Pasamanos</b> (Alum. Extr.) <b>Postes</b> (Alum. Extr.) <b>Elementos verticales tablas</b> (Alum. Extr.) <b>Herrajes</b> (Zamak)	<ul style="list-style-type: none"> <li>• <b>Alum. Extr.</b> Lacado Sublimación madera Anodizado</li> <li>• <b>Zamak</b> Lacado</li> </ul>	

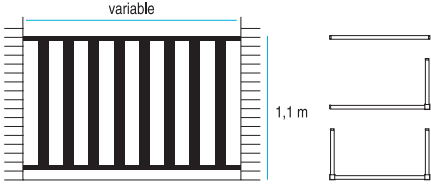
MODELO Y REFERENCIA	Elementos y materiales	Acabados (ver colores en pág. 24)	Dimensiones
Ref.: 640350016 	<b>Pasamanos</b> (Alum. Extr.) <b>Postes</b> (Alum. Extr.) <b>Herrajes</b> (Zamak)  *Se suministra sin cristal. Recomendado 5+5 mm.	<ul style="list-style-type: none"> <li>• <b>Alum. Extr.</b>                Lacado                Sublimación madera                Anodizado</li> <li>• <b>Zamak</b>                Lacado</li> </ul>	
Ref.: 640350017 	<b>Pasamanos</b> (Alum. Extr.) <b>Postes</b> (Alum. Extr.) <b>Herrajes</b> (Zamak)  *Se suministra sin cristal. Recomendado 5+5 mm.	<ul style="list-style-type: none"> <li>• <b>Alum. Extr.</b>                Lacado                Sublimación madera                Anodizado</li> <li>• <b>Zamak</b>                Lacado</li> </ul>	

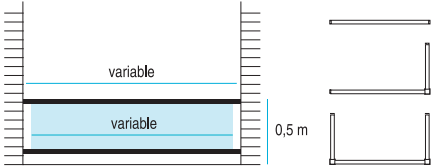

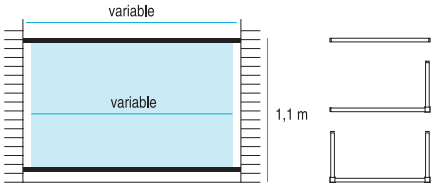
# DESCRIPCIÓN TÉCNICA



## ELEMENTOS BÁSICOS

### Tapas y postes

Existen dos formatos, cuadrados y rectangulares.

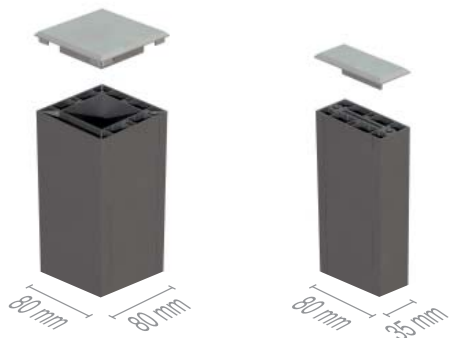

### Pasamanos



### Elementos verticales

Existen dos formatos, barrote y tabla.



## UNIONES AMONTANTES

### Cuadrado

Uniones de remate a poste, doble y triple unión.

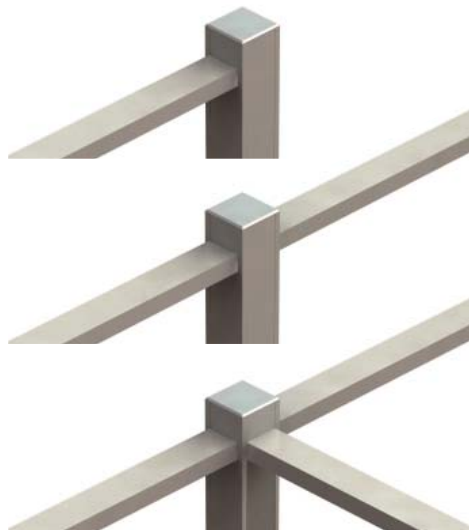

### Rectangular

Uniones de remate a poste y doble unión.

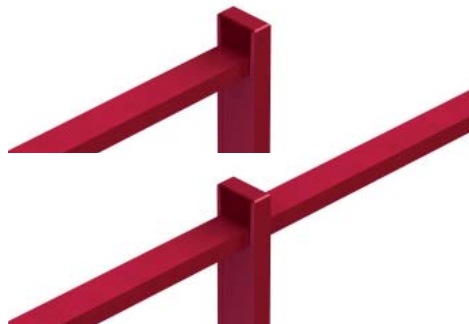

## UNIONES A POSTES

Elemento que permite uniones a poste entre  $\pm 35^\circ$ .

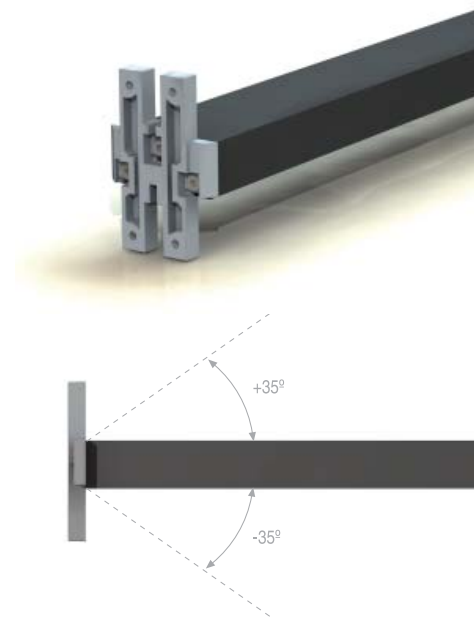

## CERRADURA PARA PUERTAS



## UNIONES A PARED

Mediante poste atornillado a pared.



Mediante estribo de fijación a muro en huecos de fachada (balcón y antepechos) que permite una tolerancia de 3 cm.



## PIES DE ANCLAJE

Para atornillar poste cuadrado

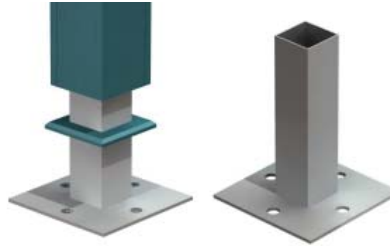

Para recibir poste cuadrado

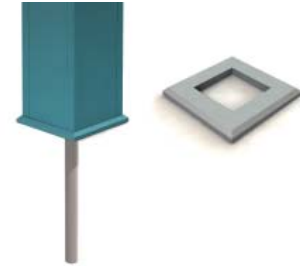

Para atornillar poste rectangular



Para recibir poste rectangular



Articulado, para atornillar

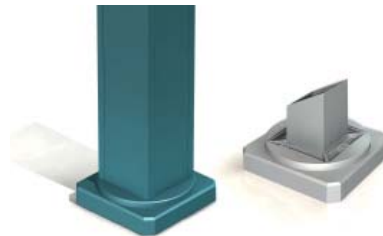

# GAMA COLOR

## ANODIZADO



Gris Plata

## LACADO METALIZADO TEXTURADO



Gris Metal



Gris Sable

Los acabados aquí presentados son los estándar de esta serie. Bajo pedido es posible realizar otros muchos.  
Certificación QUALANOD y QUALICOAT.

## LACADO



RAL 9010



RAL 3003



RAL 3005



RAL 5010



RAL 5013



RAL 6005



RAL 7035



RAL 8017

## SUBLIMACIÓN METAL



Cortén

## SUBLIMACIÓN MADERA



Cedro



Nogal



Pino



Sapely



Haya



Roble



Cerezo



Pino escandinavo verde



Pino escandinavo azul

# GESTIÓN Y SUMINISTRO

# GESTIÓN TÉCNICA

Información precisa de nuestros productos de ficheros editables para gestionarsu proyecto

- Gráficos DWG
- Ficheros 3D
- Memoria descriptiva
- Unidades valoradas



## OFICINA TÉCNICA

Trenza Metal Área tiene una larga experiencia en la aplicación de sus productos en obras y ofrece gratuitamente sus servicios técnicos a arquitectos, ingenieros, constructores, promotores y técnicos de organismos oficiales. Más de 1.500 instalaciones avalan el prestigio creciente de nuestra empresa y la fiabilidad de los productos y sistemas.

# SUMINISTRO PREMONTADO Y A MEDIDA

El sistema **numen**® se suministra directamente a obra, descompuesta en módulos fabricados a medida, listos para instalar, en tres tipos de embalajes:

1. Caja de cuerpos de barandilla
2. Caja de postes
3. Caja de complementos, tapas, pies de anclaje, tornillería, planos de distribución en obra, albaranes, etc.

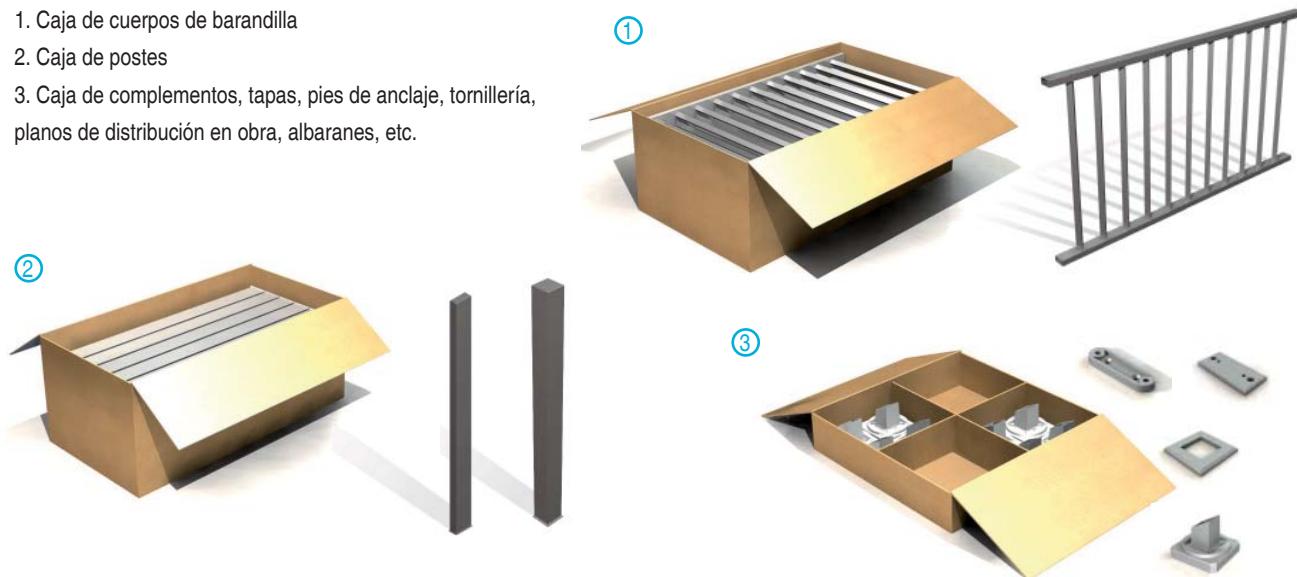

## MONTAJE DE LA BARANDILLA



### ZIGMETAL

Línea de productos para arquitectura, urbanismo y jardinería



### NATURAL FABER

Línea de mobiliario urbano



### TRENZA METAL

Aplicaciones para arquitectura y urbanismo,  
en acero y aluminio



### TUB METAL

nex® protecciones en aluminio tubular para edificación y urbanismo



### OTROS

GeoSilex® aplicaciones en ambientes productivos de CO<sub>2</sub>  
Servicios Auxiliares del Metal  
Elementos adaptados a la Norma de Accesibilidad





TRENZA METAL ÁREA

Oficina Técnica de  
Atención al Cliente

902 114 142

[www.tubmetal.com](http://www.tubmetal.com)

[www.trenzametalarea.com](http://www.trenzametalarea.com)

Solicite el CD con toda la  
documentación actualizada de  
nuestros productos: catálogos en  
PDF, DWG, tarifas...



#### ESPAÑA

Trenza Metal Área  
Polígono Industrial Valcabado  
Ctra. N-630, Km. 272.  
49024 Zamora  
ESPAÑA  
Tel.: (+34) 980 509 219  
Fax: (+34) 980 530 692  
e-mail: [info@trenzametal.com](mailto:info@trenzametal.com)

#### DEUTSCHLAND

Trenza Metal Área  
Friedrichstraße 50  
10117 Berlin  
DEUTSCHLAND  
Tel.: +49-30-20659-414  
Fax: +49-30-20659-200  
e-mail: [info.de@trenzametal.com](mailto:info.de@trenzametal.com)

#### FRANCE

Trenza Metal Área  
Le Dôme  
1, rue de La Haye – BP 12910  
95731 ROISSY CDG CEDEX  
FRANCE  
Tél.: +33 (0)1 49 19 21 75  
Fax: +33 (0)1 49 19 21 00  
e-mail: [info.fr@trenzametal.com](mailto:info.fr@trenzametal.com)

#### ITALIA

Trenza Metal Área  
Viale Luca Gaurico, 9/11  
00143 Roma  
ITALIA  
Tel.: +39 06 5483 2835  
Fax: +39 06 5483 4000  
e-mail: [info.it@trenzametal.com](mailto:info.it@trenzametal.com)

